

LB-511S 高音质吸顶扬声器



LB-511S是一款高音质吸顶扬声器。表面采用美观的黑色涂层和白色网罩，时尚精巧的外型可与现代化的室内装潢完美融合，相得益彰。低音采用聚丙烯振膜加橡胶折环，以表现平滑出色的低频响应和甜润温暖的中频；高音采用天然蚕丝球顶音膜，磁液冷却，钕铁硼磁钢，让声音清晰明亮，委婉动听；高音可因场地环境倾斜30度，360度内自由转动，并PTC过载保护；-12dB/Oct低通滤波器，-18dB/Oct高通滤波器，让每个扬声器工作在较佳的频带内。简单方便的功率设置，操作容易。适合于多种场合，特别在商店、百货公司、学校、办公室、酒店和餐馆内的内嵌式音响应用场合，可以发挥卓越的语音及音乐播放功能。

技术规格

电气指标	
最大功率	60W
额定功率	30W
灵敏度(1m/1W)	86dB
最大声压级(1m/30W)	101dB
频响范围	50Hz ~ 20kHz
开放角度 (1kHz / -6dB)	165°
额定阻抗	8Ω
连接器	按键端子
机械指标	
产品尺寸	Φ211 x 96mm
开孔尺寸	Φ172mm
面板	ABS
网罩	白色铁网
产品颜色	白色(RAL9016)
喇叭单元尺寸	5"低音+3/4"高音
产品重量	1.24kg
内盒装箱数量	1PC
内盒尺寸(外径)	23.8 x 23.6 x 14.6cm
毛重/装箱数量	7.2Kg/4PCS
外箱尺寸(外径)	50.5 x 26 x 33cm
环境要求	
操作温度	-25°C to +55°C
存储温度	-40°C to +70°C
相对湿度	<95%

特点

- 非凡的语音和音乐再现效果
- 高强度的ABS材料
- 天花板嵌入式安装, 安装快速简便
- 完美融入所有室内场所
- 符合CE标准

三视图

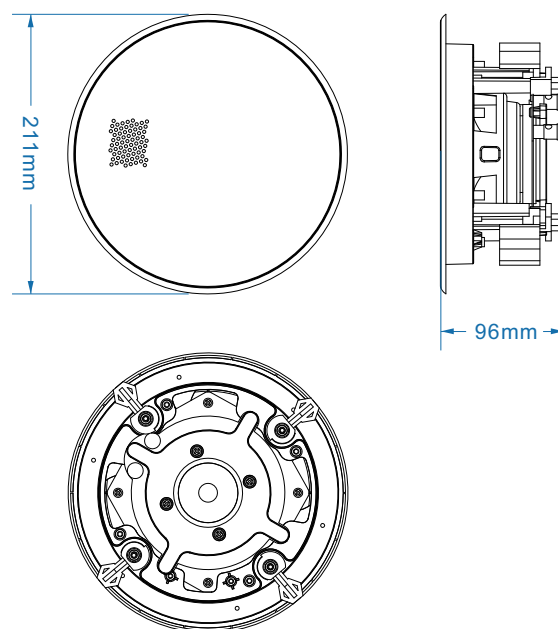

尺寸(单位:毫米)

电路图

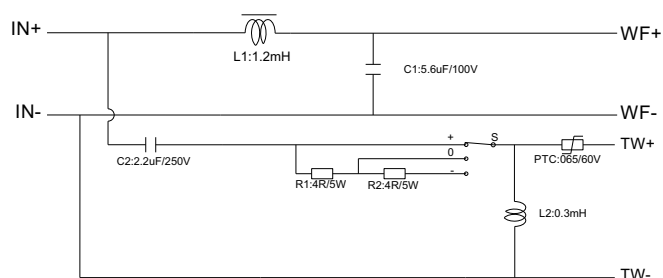

频率响应图

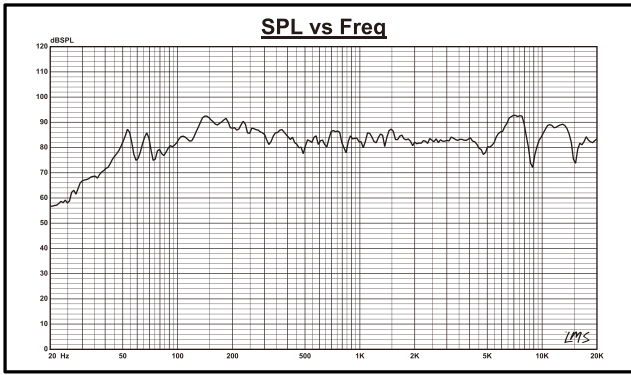

阻抗图

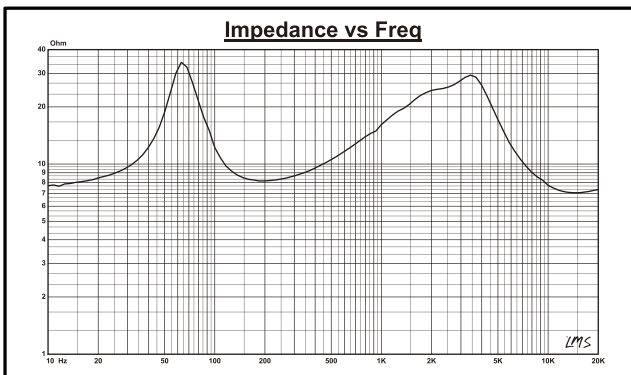

指向性图

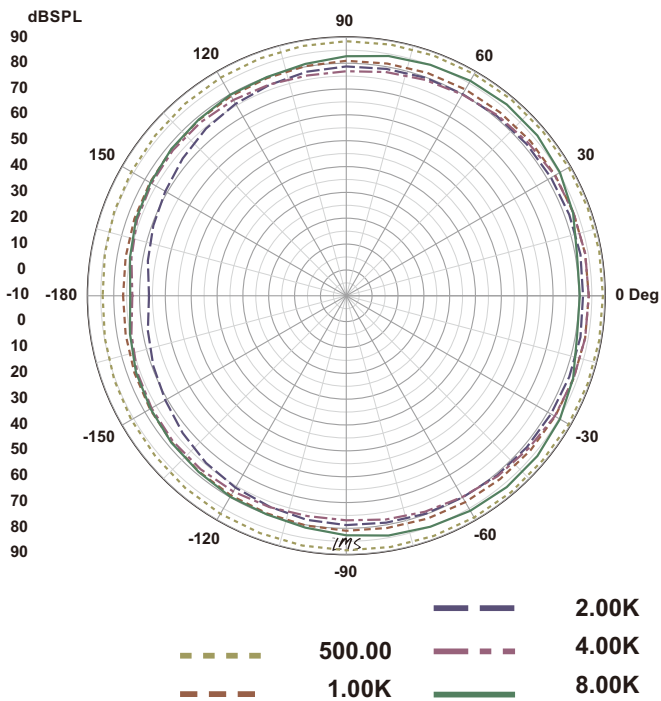

安装说明

1. 在天花板上开一个直径为172毫米的安装孔。

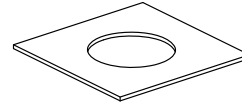

2. 固定支架。

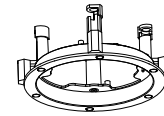

3. 固定支架装入天花板，用螺丝刀释放脚扣，拉出预留的音频线。

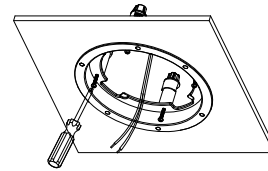

4. 扬声器组件。

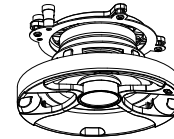

5. 扬声器组件接好音频线以后顺时针方向旋入固定支架。

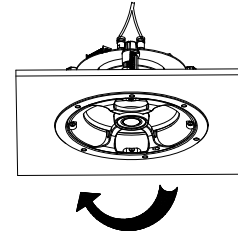

6. 扭紧螺丝固定好。

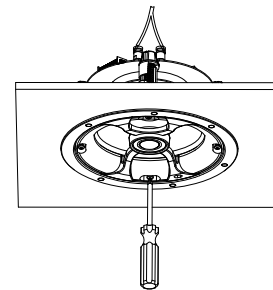

7. 扣上防尘网。

